

### Betriebswege mit Deckschicht ohne Bindemittel

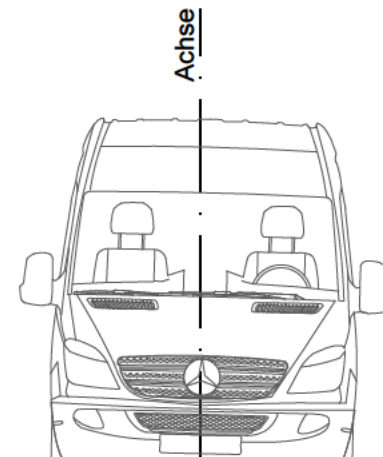

\*Bei Betriebswegen der beiden RBFA:  
4,50 m befahrbare Kronenbreite  
0,75 m Bankett

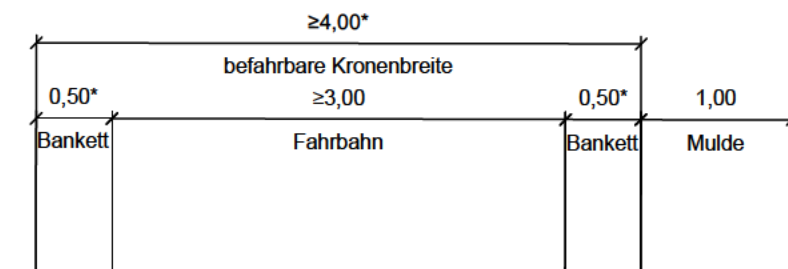
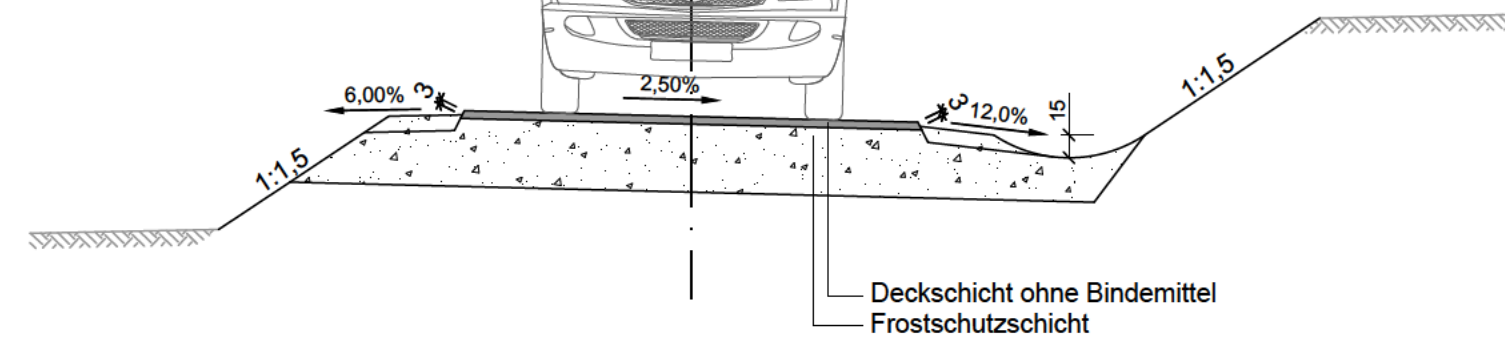

### Baustraßen mit Asphalttragdeckschicht

siehe Lageplan Baustraßen (U 16.2)  
für genauere Abmessungen

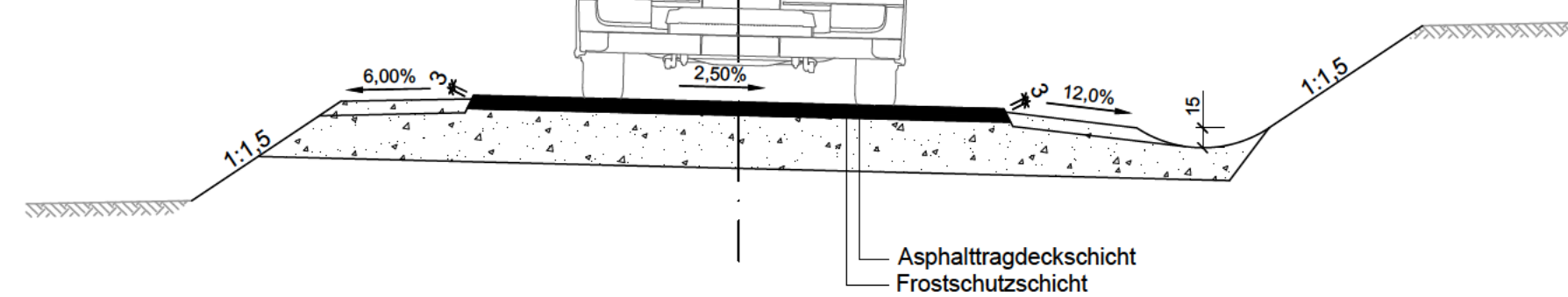
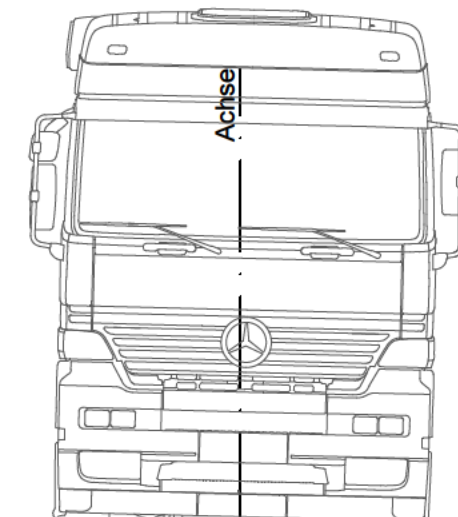
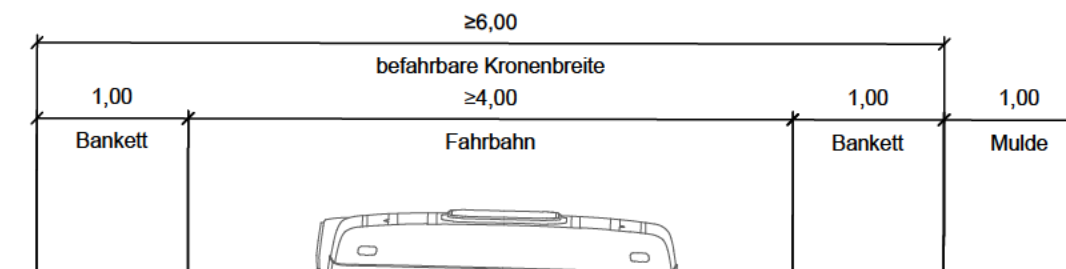

**WEIMANN • INGENIEURE**  
Ingenieurbüro für Bauwesen

Am Bach 1 Tel. 09324 / 9819-0  
97337 Dettelbach Fax. 09324 / 9819-100  
E-Mail: info@weimann-ingenieure.de

|             |           |            |
|-------------|-----------|------------|
| bearbeitet: | Juli 2022 | L. Gerhard |
| gezeichnet: | Juli 2022 | M. Wanner  |
| geprüft:    | Juli 2022 | A. Weimann |

Projekt-Nr.: 21566  
Ort, Datum  
Dettelbach, 04.08.2022



**Die Autobahn**  
Niederlassung Nordbayern  
Außenstelle Würzburg  
Ludwigkai 4, 97072 Würzburg

|             |      |            |
|-------------|------|------------|
| bearbeitet: | WA12 | Fr. Arnold |
| gezeichnet: |      |            |
| geprüft:    | WA1  | Hr. Fuchs  |

PSP-Nr.: A-02265-00  
Bezeichnung: BW 728b - Ersatzneubau  
Talbrücke Pfeffermühle  
Datei: Regelquerschnitte\_Baustraße\_Betriebswege.dwg

| Nr. | Art der Änderung | Datum | Zeichen |
|-----|------------------|-------|---------|
|     |                  |       |         |
|     |                  |       |         |
|     |                  |       |         |

|             |                    |                    |      |
|-------------|--------------------|--------------------|------|
| Lagesystem  | DHDN90-(EPSG 5678) | Stand Kataster     | 2021 |
| Höhensystem | DHHN12-(EPSG 7699) | Bestandsvermessung | 2021 |

## FESTSTELLUNGSENTWURF

|  |  |
|--|--|
| Die Autobahn GmbH des Bundes                             | Unterlage / Blatt-Nr.: 14.2 / 3<br>Regelquerschnitte |
| Straße / Abschnitt-Nr. / Station: A7 / 400 / 7,91 - 8,88 | Baustraßen / Betriebswege                            |
| PROJIS-Nr.:  | Maßstab: 1 : 50                                      |

**BAB A 7 - Ersatzneubau Talbrücke Pfeffermühle BW 728b**  
Abschnitt: AS Rothenburg ob der Tauber - AS Wörnitz  
von Betr.-km 728+200 bis Betr.-km 729+165

|  |  |
|--|--|
| Aufgestellt: 04.08.2022<br>Niederlassung Nordbayern<br>Außenstelle Würzburg<br>GB WA - Planung und Bau<br><i>Neumann</i> | Geprüft: 04.08.2022<br>Niederlassung Nordbayern<br>Außenstelle Würzburg<br><i>Weißkopf-Zunft</i> |
| i.A. Neumann, Geschäftsbereichsleiterin  | i.A. Weißkopf-Zunft, Leiter der Außenstelle  |